

CTG-200N

Schichtdickenmessgerät für NE-Metalle

Features

- Einfache, schnelle und zerstörungsfreie Messung der Schichtdicke eines nicht-leitenden Werkstoffs (Eloxalschicht, Lack- oder Oberflächenschutz) auf einem NE-Metall
- Hohe Genauigkeit von 2% kombiniert mit großem Messbereich 0...1500µm
- Ergonomisches Gehäuse mit Handschlaufe
- Hervorragendes Preis- / Leistungsverhältnis



Details



Die Geräte der CTG-200 Baureihe werden zur Qualitätskontrolle bei industriellen Lackierungen und Beschichtungen eingesetzt. Außerdem finden sie in der Oberflächenbehandlung und der Automobilindustrie Einsatz.

Mit Hilfe des integrierten magnetfeldempfindlichen Sensors, der zur Anpassung an die Oberfläche und zur Erzielung eines konstanten Anpressdrucks federnd gelagert ist, wird die Schichtdicke zerstörungsfrei ermittelt.

Das Modell CTG-200N ist geeignet zur Messung der Schichtdicke eines nicht-elektrisch leitenden Werkstoffes auf einem NE-Metall (Aluminium, Kupfer, Titan, etc.).

Alle Geräte der Baureihe zeichnen sich durch eine einfache und dadurch sichere Handhabung aus, für die keine speziellen Kenntnisse erforderlich sind. Mit einer Genauigkeit von +/-2% (im Bereich bis 50µm +/-1µm) gehören diese Geräte zu den besten Handmessgeräten für Schichtdicke.

Order Info

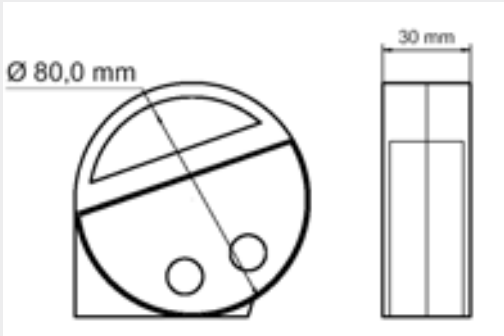

CTG-200F

CTG-200N

CTG-200C

Standard

Gerät mit integrierter Messsonde für ferromagn. Grundwerkstoffen, mit 3 Bezugsnormale, Batterien und Schutztasche

Gerät mit integrierter Messsonde für NE-Metalle, 3 Bezugsnormale, Batterien und Schutztasche

Gerät mit integrierter Messsonde für ferromagn. Grundwerkstoffen, und NE-Metalle, 3 Bezugsnormale, Batterien und Schutztasche

Option

CTG-800 Kalibrierprotokoll zu Neugerät
CTG-820 Bezugsnormale (Satz mit 5 Folien)

Spec

CTG-200F

CTG-200N

CTG-200C

Messbereich		0...1500µm		
Messprinzip		elektromagn. Induktion	Wirbelstrom	Induktion / Wirbelstrom
Grundwerkstoff	ferromagnetisch	✓		✓
	NE-Metalle		✓	✓
	Mindeststärke	2,5-fache Schichtdicke + 1,0 mm Fläche 10mm x 10mm)		
Auftragswerkstoff	nicht magnetisch	✓		✓
	elektrisch isolierend		✓	✓
Genauigkeit	Bereich 0,0...50,0 µm		+/- 1 µm	
	Bereich 50,0...1500 µm		+/- 2 %	
Auflösung	0...99,9 µm		0,1 µm	
	100...1500 µm		1,0 µm	
Anzeige	Masseinheiten	Micrometer/Micron [µm] mil (umschaltbar)		
	Displaytyp	LCD, 5-stellig, 12mm hoch		
	Update Zeit	500 msec		
Speicherfunktionen	Kalibrierwert	✓		
	Letzter Messwert	✓		
Versorgung / Batterien	Anzahl / Art	2 x 1,5V AAA-Typ		
	Lebensdauer	ca. 40 h		ca. 35 h
	Low Batt Anzeige		✓	
Temperaturbereich	Betrieb	0°...40° C		
	Lagerung	-20°...70° C		
Gewicht	Gerät mit Batterien	ca. 100 g		
Abmessungen	LxBxH	80 x 80 x 30 mm		
Gehäusematerial		Polyamid, glasfaserverstärkt		